

WAKITEC

DPSS-1型

特許出願中

小型製品用 異物除去装置



クリーニングブース内部

特長

トリミング機により打ち抜き、小さなスタッキング長さで積重ねられた成形製品をスタッキングピッチ拡張用エアノズルの走行と共に1ヶ毎に分離し、分離された隙間に掃除用エアー及び静電除去エアーを作用させて、製品の中に混入した抜きカス及び人毛等の異物を除去します。本機は、DP-2型の姉妹機で、小型製品対応機です。

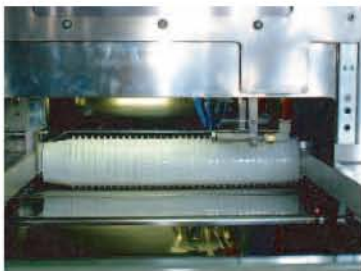

クリーニングブース内部



操作用タッチパネル

DPSS-1型 全体外観図

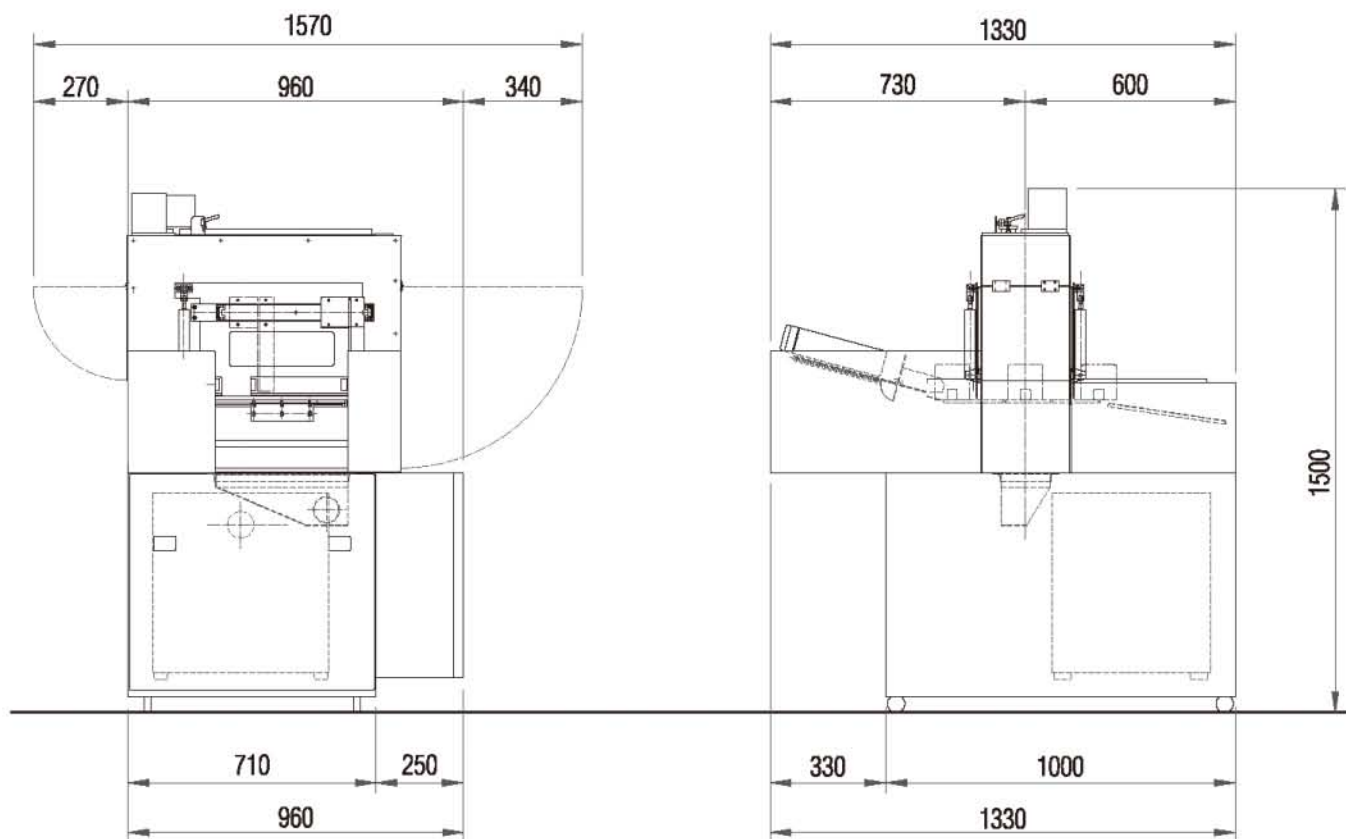

DPSS-1型 標準仕様

使用し得る製品の大きさ(角形・丸形に対応可能)	最大 100mm(縦) x 100mm(横) x 35mm(深さ) 最小 45mm(縦) x 45mm(横) x 10mm(深さ)
製品の積み重ね長さ	150 ~ 350mm
集積製品のスタッキングピッチ	1 ~ 6mm
処理能力	10 ~ 20秒/1ユニット

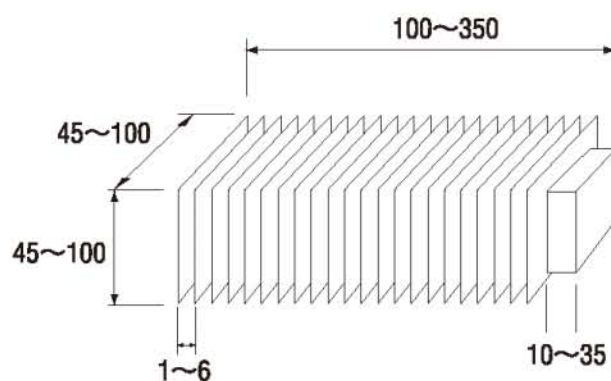
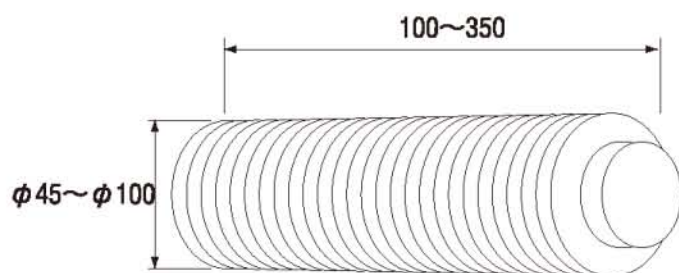

 株式会社 脇坂エンジニアリング **WAKITEC**
WAKISAKA ENGINEERING CO.,LTD.

本社・工場 〒578-0984 大阪府東大阪市菱江3丁目16番38号

TEL (072) 965-6540 FAX (072) 965-6676

URL <http://www.wakitec.co.jp> E-mail info@wakitec.co.jp